

# GRReddy® SHIFT KNOB 取扱説明書

202501-1

## ご使用前に必ずお読みください。

この度は、グレッディ シフトノブ をお買い上げ頂き誠にありがとうございます。

この取扱説明書をよく読んで末永くご使用くださる様お願い致します。

※製品は予告なく仕様変更する場合があります。

**適合** 汎用(純正のシフトノブがネジ式の車両用)

### 注意

- ・取付ける車両のネジ仕様、リバースロック仕様、ブーツ形状等、十分確認してください。  
(大半の車種のリバースロックレバーがノブのスカート内に入り込む設計です)
- ・スイフトスポーツ(ZC33S)は別途アダプタースクリューM12 ロングが必要です。
- ・スイフトスポーツ(ZC33S)のリバースロックレバーはノブのスカート内に入り込みません。
- ・ネジサイズが M8×P1.25 の車両(AT 車など)は別途アダプタースクリューM8 が必要です。

### 製品形状と寸法



左:エンブレム装着時  
右:丸型キャップ装着時



シフトノブの下部内側が図のように内径  
Φ29、深さ 16 mmで加工されています。

### 装着時の注意

- ・本書は、車両に装着する際と、使用する際の注意事項が詳しく説明してあります。必ずお読みになって正しくお使いください。また、本書は製品をご使用中は、大切に保管してください。
- ・取付ける車両のネジ仕様、リバースロック仕様、ブーツ形状等、十分確認してください。
- ・製品の装着及びセッティング(調整)は、専門知識と技術が必要です。必ず専門ショップで行ってください。
- ・誤った取付方法は、ゆるみ・脱落等シフト操作に支障をきたす恐れがあり大変危険です。
- ・この製品、および指定の部品以外は使用しないでください。
- ・この取扱説明書にあるパーツリスト、および指定の部品 以外の部品を使用した為に発生した不具合、事故、破損等については、当社は一切責任を負うことが出来ません。
- ・この取扱説明書の内容、および製品の仕様は予告なく変更されることがあります。

### 装着後の注意

※作業終了後の点検・確認は必ず行ってください。

- ・シフトノブのゆるみは定期的に点検を行ってください。
- ・定期点検は、自動車の安全性をはかる上で必要不可欠です。日常の点検はもとより「運行前点検」や「定期点検」は必ず実施してください。

構成図

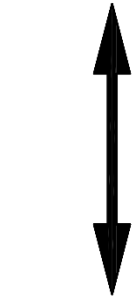

本体の固定位置を  
任意で調整可能。

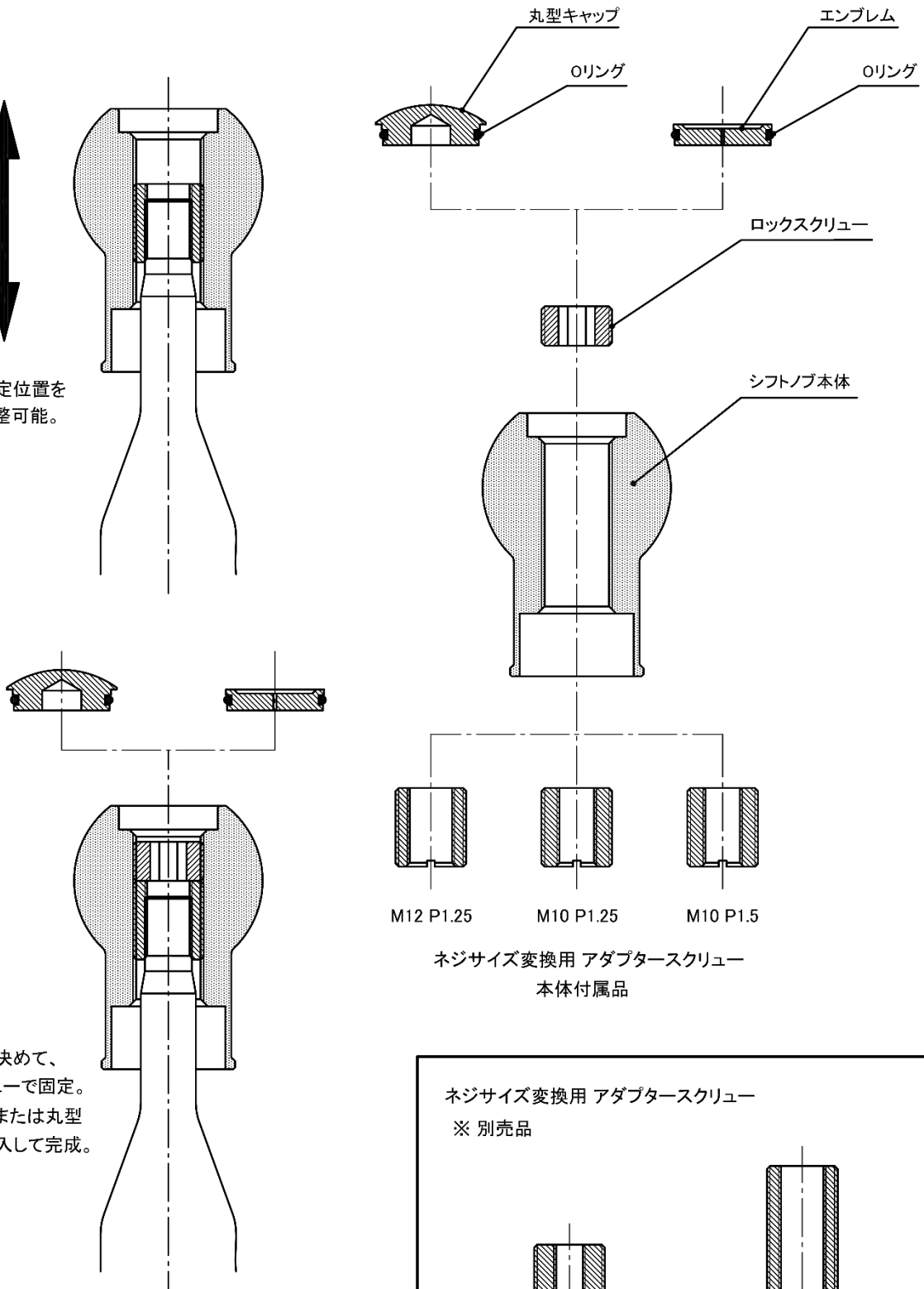

ノブの高さを決めて、  
ロックスクリューで固定。  
エンブレム、または丸型  
キャップを挿入して完成。

ネジサイズ変換用 アダプタースクリュー  
※ 別売品

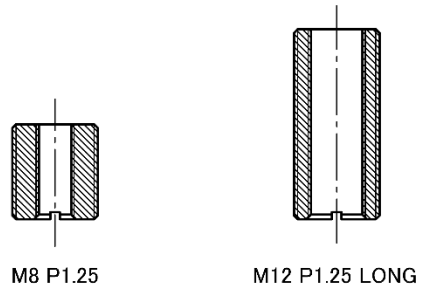

## パーツリスト

シフトノブ本体  × 1	エンブレム  × 1	丸型キャップ  × 1	Oリング  × 1	ロックスクリュー  × 1
アダプタースクリュー  M12×P1.25 × 1	アダプタースクリュー  M10×P1.25 × 1	アダプタースクリュー  M10×P1.5 × 1	シフトパターンステッカー  × 1	ロック用レンチ  × 1

画像はホワイトです

## 取付け

純正部品の取り外し作業は、メーカーの発行する整備要領書を参照し、作業を行ってください。

- ① 純正シフトノブを外す(シフトレバーのネジ部に残ったロック剤などは除去する)。
  - ② 車両のシフトレバーのネジサイズに合ったアダプタースクリューをシフトレバーにねじ込む。
  - ③ ②のアダプタースクリューに製品シフトノブをねじ込む(噛合い始めてから 10 回転以上)。
  - ④ シフトノブの高さ位置を調整し、上部からロックスクリューをねじ込み、付属レンチで締め付けて固定する。
  - ⑤ 試運転を行い、ゆるみがないこと、リバースロック付き車は解除操作に支障がないことを確認する。
  - ⑥ エンブレム又は丸型キャップの外周溝に Oリングをセットし、ロゴの向きを合わせてノブにはめる。
  - ⑦ シフトパターンステッカーを運転席から見える場所に貼り付ける。
- ◆ エンブレム取付け後の製品の取外しは、グリップ力のある手袋などで本体を反時計方向に緩めて取外します。エンブレムは先端が鋭利でない棒状の工具(付属のレンチ)などでノブ下側から押し外します。

以上で取り付け作業は終了です。

**TRUST** 株式会社 昭和トラスト トラスト事業部  
〒289-1605 千葉県山武郡芝山町大台3155番地5 芝山第2工業団地 TEL.0479-77-3000(代)

**GReddy**